

**GASOLIN**

SCHMIERPLAN

# RENAULT 4 C.V. (1958-1959)

WARTUNGS-HINWEISE

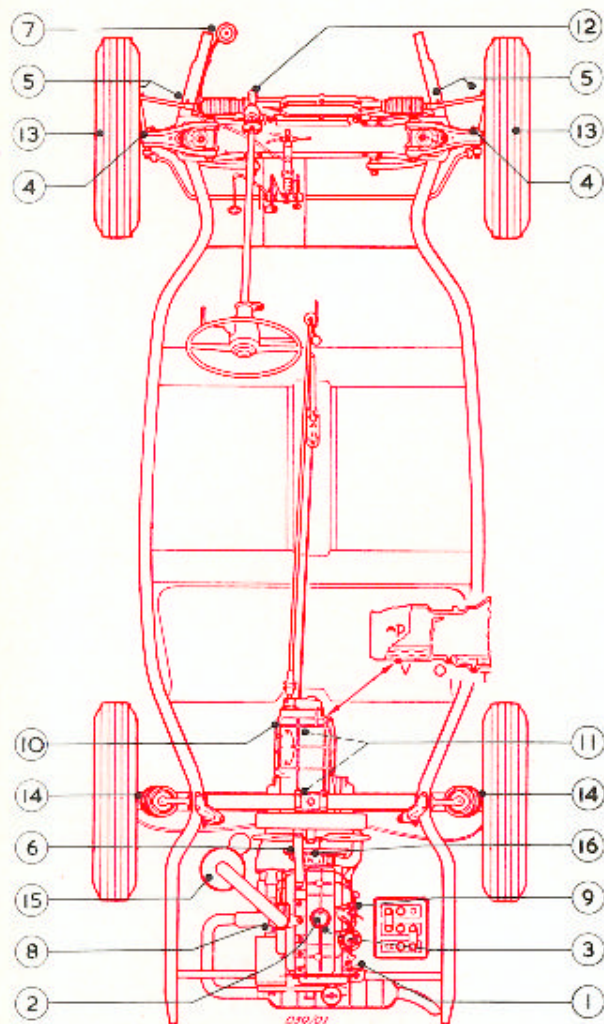

Schmierabstände	Schmiermittel	Nr.	Schmierstellen	Anzahl	Wartungsart
Täglich	Öl wie Nr. 3	1 2	Motor-Ölmeßstab Motor-Öleinfüllstutzen		Ölstand prüfen, bei Bedarf ergänzen
Alle 2500 km	ganzjährig GASOLIN RECORD 10 W-30 HD *)	3 2	Motor-Ölablaßschraube Motor-Öleinfüllstutzen		<b>Ölwechsel</b> nur bei warmem Motor
	GASOLIN MEHRZWECKFETT **)	4 5	Achsschenkelbolzen, links u. rechts Lenkstange, links u. rechts	2 4	Druckschmierköpfe reinigen; vnd mit der Hochdruckfettpresse abschmieren
	GASOLIN MEHRZWECKFETT ***)	6	Spannvorrichtung für Keilriemen	1	
	Aus BLAUE ORIGINAL BREMSFLÜSSIGKEIT	7	Bremsflüssigkeitsbehälter		Flüssigkeitsstand prüfen, bei Bedarf ergänzen
Alle 5000 km	Öl wie Nr. 3	8 9	Lichtmaschine, hinteres Lager Zündverteiler		mit Handölkanne ölen
	GASOLIN GETRIEBEÖL MZ 80	10	Wechselgetriebe/Achsantrieb (Öleinfüllschraube)		Ölstand prüfen, bei Bedarf ergänzen
Alle 10000 km	GASOLIN GETRIEBEÖL MZ 80	11	Wechselgetriebe/Achsantrieb (Ölablaßschrauben)		<b>Ölwechsel</b> möglichst in warmem Zustand
	GASOLIN MEHRZWECKFETT ***)	12	Lenkgehäuse	1	Wartungsart wie Nr. 4-6
	GASOLIN MEHRZWECKFETT ***)	13	Vorderradlager, links und rechts		Radkappen 3/4 füllen
	GASOLIN MEHRZWECKFETT ***)	14	Hinterradlager, links und rechts	2	mäßig schmieren mit Fettpresse
Alle 50000 km	Öl wie Nr. 3	15	Luftfilter		Einsatz in Benzin reinigen; Öl bis zur Strichmarke auffüllen
	GASOLIN MEHRZWECKFETT ***)	16	Wasserpumpe	1	mäßig schmieren. Stopfen zeitweilig durch Druckschmierkopf ersetzen

\*) oder GASOLIN SUPER MOTOROL 20W/20 bei strenger Kälte;  
GASOLIN SUPER MOTOROL 10 W  
\*\*) oder GASOLIN HOCHDRUCKFETT ROT  
\*\*\*) oder GASOLIN WÄLZLAGERFETT

**Einfahrsvorschriften:**

- Motor:**
1. Ölwechsel nach 1000 km
  2. Ölwechsel nach 2500 km
  - laufender Ölwechsel alle 2500 km
- Wechselgetriebe/Achsantrieb:**
1. Ölwechsel nach 1000 km
  - laufender Ölwechsel alle 10000 km

**Besonders zu beachten:**  
Von Zeit zu Zeit sind mit Motorenöl zu schmieren: Scheibenwischer-Lager, Gelenke der Motorhaube und des Kofferraumdeckels, Scharniere, Schlosser-Schalthebelskugel usw.

**Wechselgetriebe/Achsantrieb:**  
**Ölstandkontrolle:** Ölstandstopfen **O** abschrauben; wenn kein Öl abläuft, Öl ergänzen durch Öffnung **P**, bis es anfängt, durch Öffnung **O** abzulufen. Ölstandstopfen **O** erst einschrauben, wenn alles überflüssige Öl abgelassen ist.

**Ölwechsel:** Ölablaßschrauben **V** und **T** abschrauben und Öl ablaufen lassen (möglichst in warmem Zustand). Wenn alles Öl abgelassen ist, Schrauben **V** und **T** wieder hineinschrauben und Getriebegehäuse auffüllen, wie unter „Ölstandkontrolle“ angegeben.

**Lenkgehäuse:** Bei Schmierung zuerst unteres Abdeckblech abnehmen.

Motorhaube öffnen: Hebel an der Haube.  
Kofferraum öffnen: Hebel am Deckel und Sicherungshaken.

**Motor:** Otto-Viertakt  
4 Zyl. 22 PS 747 cm<sup>3</sup>  
Zündfolge: 1-3-4-2 (Zyl. 1 am Kühler)  
Zündkerzen: Bosch W 175 T 1, Beru 175/14  
Champion N 5, Marchal 37  
Zündeneinstellung: 2-4° vor o. T.

**Bremsen:** Fuß- und Handbremse auf Funktion prüfen, notfalls nachstellen (Werkstatt).

**Batterie:** Unter der Motorhaube; Flüssigkeitsstand prüfen, mit destilliertem Wasser ergänzen, Pole reinigen und Polklemmen einfetten, alle 1500 km.

**Bereifung:** 135x380, 5,00-15 oder 4,50-15  
**Luftdruck:** vorn 0,9 atü, hinten 1,6 atü  
Radwechsel alle 5000 km

**Wagenheber** ansetzen: unter Längsträger vom Karosserieunterbau, unter den Türen.

**Wagen aufbocken:** a) Vorderachse  
b) Achsantrieb

**Chassis-Hebebühne:**  
a) Querholz unter vorderen Querträger legen; dann Bühne hochfahren.  
b) Querholz unter die Längsholme, vor die Hinterräder legen; dann Bühne hochfahren.

**Einträger-Schwenkarm- und Kreuz-Hebebühne:**  
Querhölzer unter die Längsholme, hinter die Vorderräder und vor die Hinterräder legen; dann Bühne hochfahren.

**Füllmengen:**

- Motor, max. = 2,50 Liter  
min. = 1,50 Liter
- Getriebe/  
Achsantrieb = 1,00 Liter  
Kühlsystem = 4,60 Liter  
Kraftstofftank = 27,50 Liter  
Bremsystem = 0,32 Liter

Kraftstoff-Einfüllstutzen: rechts unter Motorhaube.